

پیشگامان صنعت و ایمنی پرگاس

PISHGAMAN SANAAT & IMENI PERGAS



طراح، مشاور و مجری سیستم‌های ایمنی و تاسیساتی

دارای صلاحیت سازمان آتش‌نشانی تهران

اخذ تاییدیه آتش‌نشانی

برای اطلاعات بیشتر اسکن کنید



تهران . خیابان سعدی شمالی . خیابان

شهید هرادى نور . پلاک ۳۱ . واحد ۱



WWW.PERGAS-CO.IR 

INFO@PERGAS-CO.IR 

۷۷۶۸۶۹۶۶ 

۷۷۶۷۸۶۵۹ 

3L SERIES

Centrifugal Pumps in AISI 316L

الکتروپمپ های سانتریفوژ استیل

مناسب جهت افزایش فشار سیستمهای گرمایشی و تهویه مطبوع سیستمهای شستشو و دیگر کاربردهای صنعتی

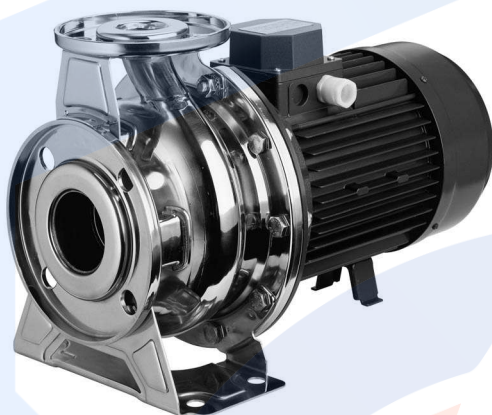

3	L	M	65 - 160 / 15	M
نام مدل	جنس: استیل ۳۱۶	نوع (PSM)	فلنج رانش	کد قطر پروانه
				توان موتور (kW)
				فقط برای تکمات

موتور	
سه فاز 2900, 1450 تک فاز 2900	دور موتور (rpm)
F	کلاس عایق بندی
IP 55	درجه محافظت
توکار (فقط برای موتور تکفاز)	خازن
50	فرکانس (Hz)
برای موتورهای سه فاز توسط مصرف کننده تامین می گردد. برای موتور تکفاز در نظر گرفته شده است.	محافظ حرارتی اضافه بار
آلومینیوم	جنس پوسته

پمپ	
آب تمیز و سیالات خورنده ملایم	نوع مایع
حداقل -10 حداکثر 110	دما (°C)
10	حداکثر فشار (Bar)
سانتریفوژ بسته	پروانه
سیل مکانیکی	نوع آب بندی
بلبرینگ دورو بسته با گریس دائمی	یاتاقان
(50 - 65 - 80 - 100)	فلنج مکش (mm)
(32 - 40 - 50 - 65 - 80)	فلنج رانش (mm)
استیل 316 (3LM) استیل 316 ریخته شده (3LM 80)	پوسته
استیل 316 (3LM) استیل 316 ریخته شده (3LM 65.80)	پروانه
استیل 316	کاسه (محل استقرار) سیل
Sic/Sic/FPM (3L-3L80 HS Series)	سیل مکانیکی
Carbon/Ceramic/Viton (H Version)	
Sic/Sic/FPM (3L80 E Version)	
استیل 316	شفافیت
چدن	واسطه

AVAILABLE IN 4 DIFFERENT VERSIONS
2 AND 4 POLES

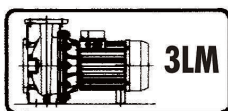

3LM monobloc with extended motor shaft

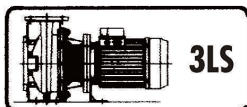

3LS monobloc with standard motor and flexible coupling

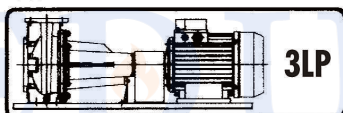

3LP on basement with standard motor and flexible coupling

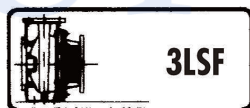
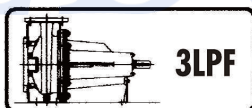

3LPF 3LSF bareshaft pump

3L SERIES

Centrifugal Pumps in AISI 316L

2900 RPM

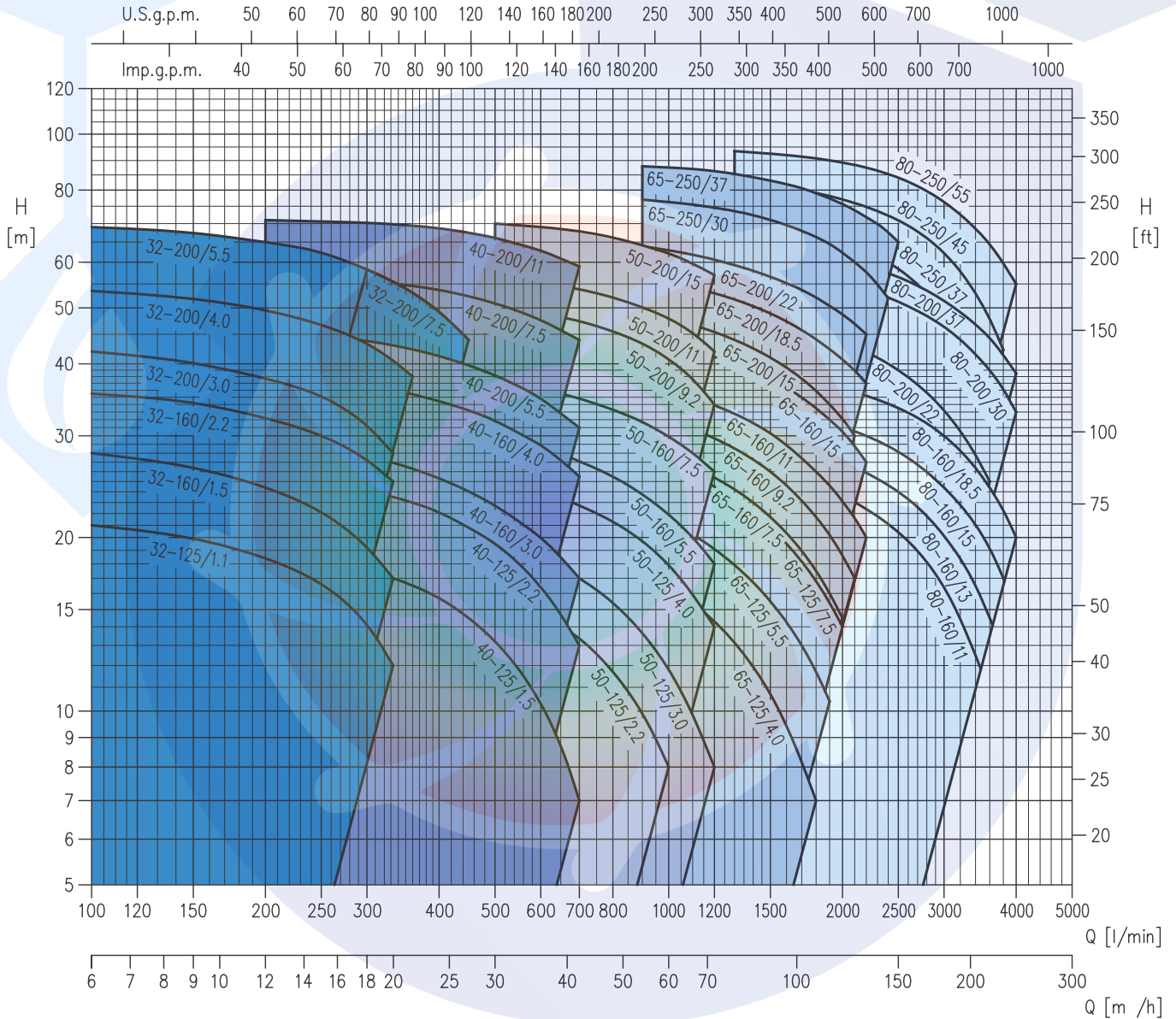

EDUPUMP.IR

3L SERIES

Centrifugal Pumps in AISI 316L

2900 RPM

3L 80

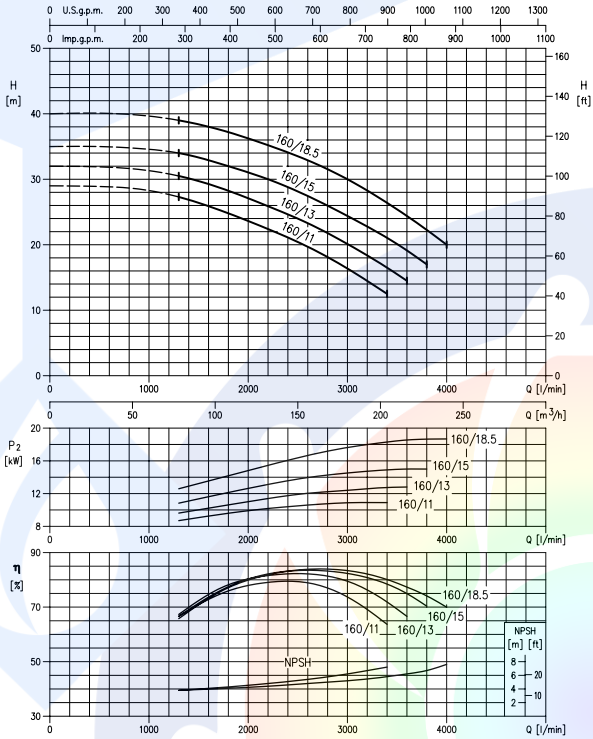

3L 65

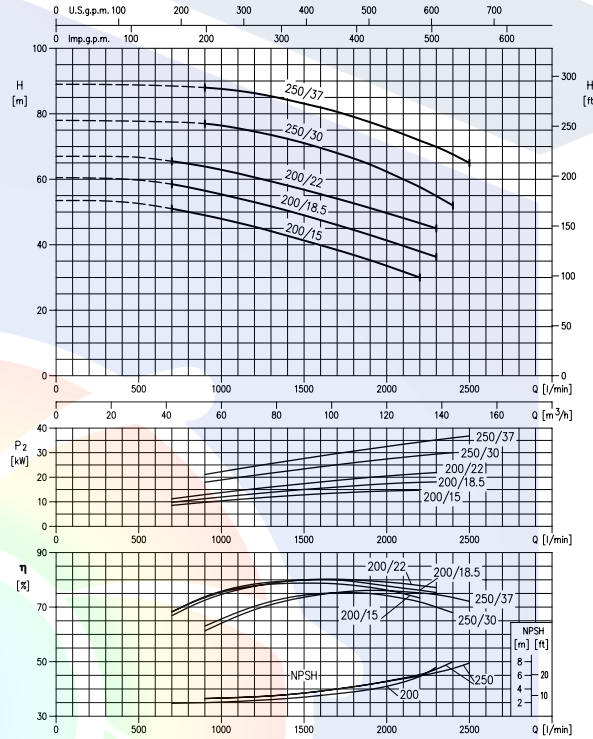

3L 80

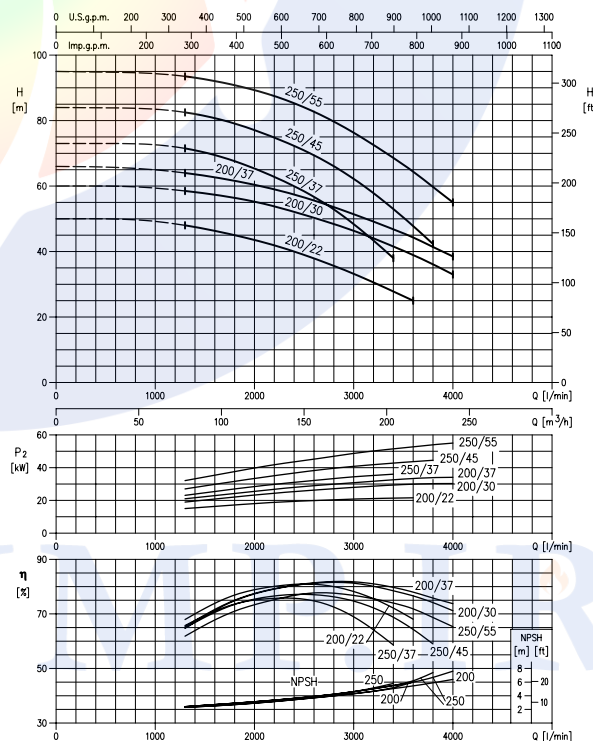

3L SERIES

Centrifugal Pumps in AISI 316L

2900 RPM

مشخصات ابعادی

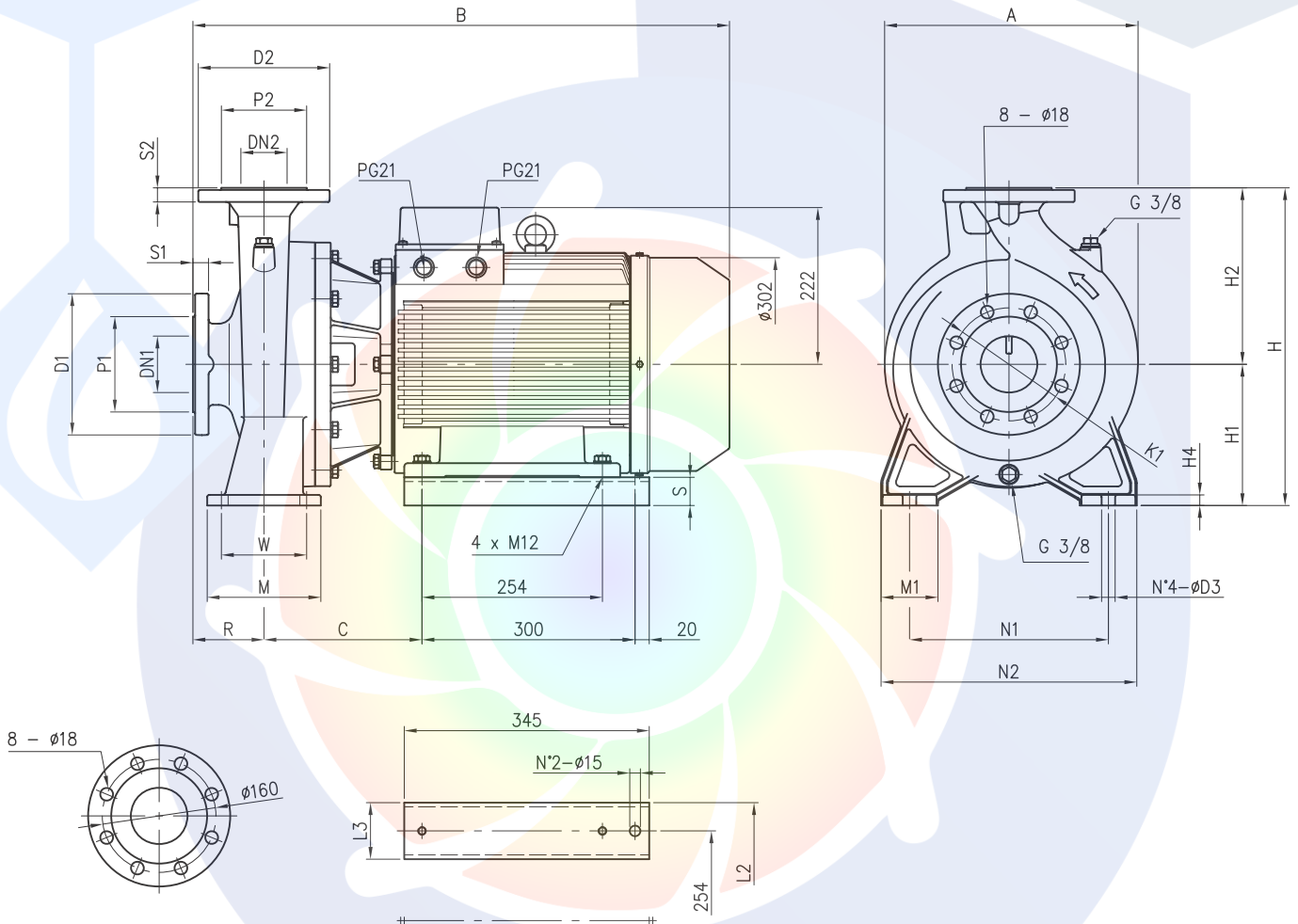

DIMENSIONAL TABLE

جدول ابعادی

Pump type	Dimensions (mm)																							Weight (kg)			
	DN1	P1	K1	D1	S1	DN2	P2	D2	S2	H	H1	H2	H4	R	W	N1	N2	M	M1	L2	L3	A	B		C	D	D3
80-160/15	100	155	180	225	24	80	135	200	22	405	180	225	13	125	95	250	320	125	65	314	60	317	758	199,5	20	15	130
80-160/18.5	100	155	180	225	24	80	135	200	22	405	180	225	13	125	95	250	320	125	65	314	60	317	758	199,5	20	15	143

EDUPUMP.IR

شرکت پیشگامان صنعت و ایمنی پرگاس



گروه تخصصی اطفاء حریق

 Edufire.ir

 [Edufire.ir](https://www.instagram.com/Edufire.ir)



گروه تخصصی سیستم‌های پمپاژ

 Edupump.ir

 [Edupump.ir](https://www.instagram.com/Edupump.ir)



گروه تخصصی اعلان حریق

 Edualarm.ir

 [Edualarm.ir](https://www.instagram.com/Edualarm.ir)



گروه تخصصی تاسیسات مکانیکی

 Eduhvac.ir

 [Eduhvac.ir](https://www.instagram.com/Eduhvac.ir)

